

**SpiroPure ProClean 9.5**

Kunde:

Projekt:

Referenz:

**Type: G76.361**

**Auslegekriterien**

Medium:	Wasser
Leistung	600 l/h
Max. Filling Capacity @420µS/cm to <100µS	1350 l
Min. Betriebsdruck:	1,0 bar-g
Max. Betriebsdruck:	8,0 bar-g
Min. Temperatur:	5 °C
Max. Temperatur:	80 °C

**Anschlüsse**

Einlass / Auslass	G <sup>3/4"</sup>
Dirt Drain	G <sup>3/4"</sup> (M)

**Qualitätskontrolle**

Zertifikat:	nein
Materialzertifikate:	nein
Konformität:	VDI 2035, ÖNORM H 5195-1 SWKI BT 102-10

**Werkstoffe**

Material Kopf:	POM
Anschlüsse	Messing
Grundmaterial Tank	PP
Material Tank Gewinde:	PA66
Material Tank Wicklung:	FRP
Material Tank Inliner:	HDPE
Material Transportwagen	Aluminium, Kunststoff und Gummi
Material Rückplatte:	HDPE
Material LED Gehäuse:	POM
Material Kartusche:	Polystyrol
Harz:	Synthetisches Polymer
MBL:	Messing

**Zeichnung**

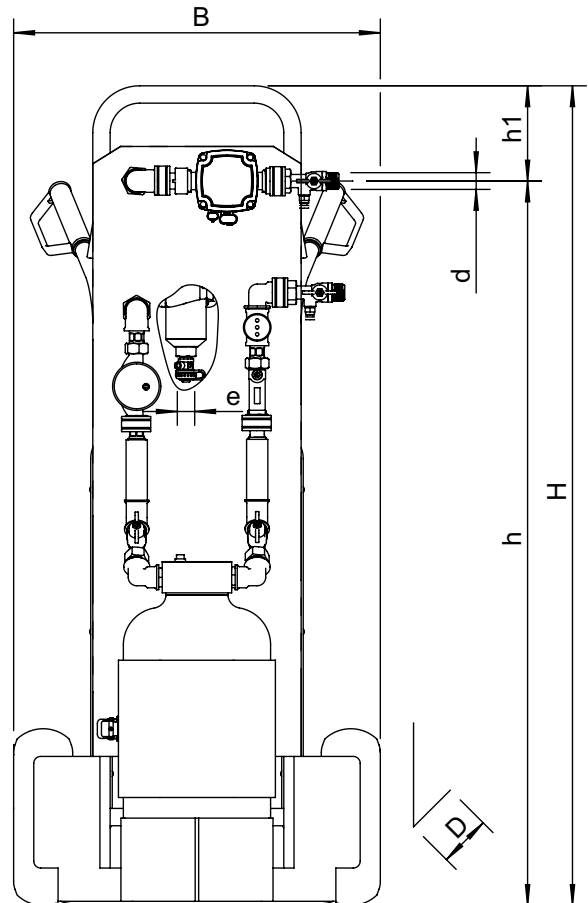

**Abmessungen**

Höhe:	1182 mm
Breite:	528 mm
Tiefe:	519 mm
B	528 mm
d	G <sup>3/4"</sup>
D	519 mm
e	G <sup>3/4"</sup> (M)
H	1182 mm
h	1045 mm
h1	137 mm
Gewicht:	36,7 kg
Harzvolumen:	9,5 l
LED Power:	Battery - CR2450
Pump Power:	230 V

Änderungen vorbehalten